

DISPOSITIVO DE CONTROLE

COMPONENTES

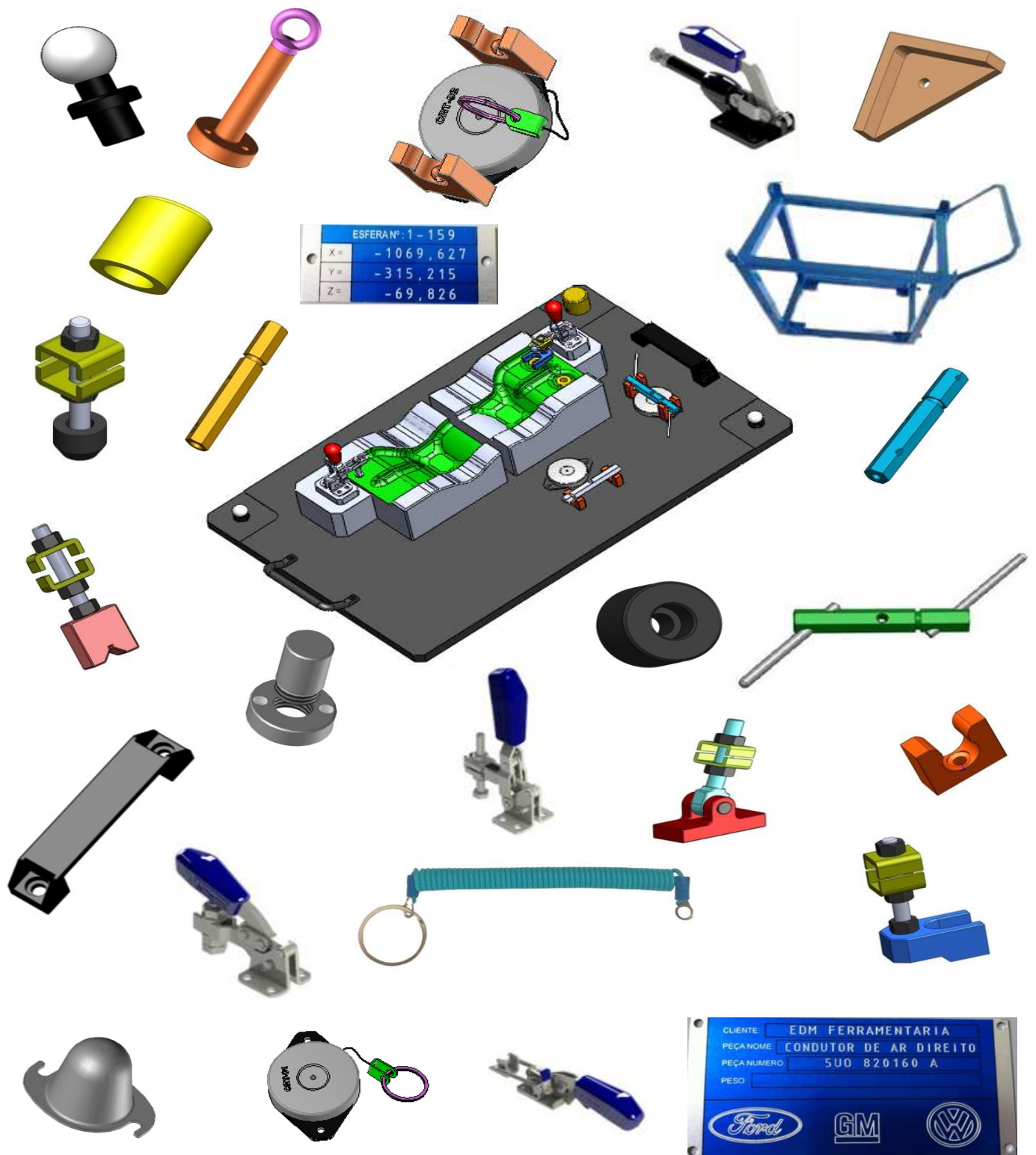

EDIÇÃO OUTUBRO / 2024



EMPRESA

Atuamos no ramo de Auto-Peças desde 1996 com a constituição de nossa ferramentaria.

Na fabricação de dispositivos de controle identificamos dificuldades que nos levaram a criar a EDM Componentes em 2010, sediada no ABC Paulista.

Com as dificuldades de custo e aquisição de componentes, acabamos adquirindo know how para fabricação e padronização dos componentes para os dispositivos de controle, visando redução de custo, prazo e centralização de compra destes itens.

Nossos produtos podem ser utilizados em diversos segmentos (química, cosmética, hospitalar, alimentícia, serralheria, brinquedo, etc), principalmente a linha de elementos de fixação, com nossa estreita parceria com a empresa Kifix, hoje um dos maiores fabricantes de grampos no Brasil.

SISTEMA RETRÁTIL

Utilizado para fixação de calibradores P-NP, Feeler, Posicionadores e outros facilitando a operação de checagem e eliminando o volume de cabos soltos sobre o dispositivo.

Base em plástico de engenharia
Mola em aço inox
Cabo de aço inox revestido com PVC
Argola e terminais níquelados

SISTEMA RETRÁTIL			
CÓDIGO	COMPRIMENTO		TRAVA
CRT-01	1000 mm	CABO	NÃO
CRT-02	500 mm	CABO	NÃO

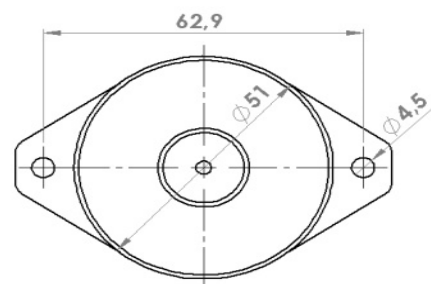

OPÇÕES DE MONTAGEM

RETRÁTIL + SUPORTE SC-01

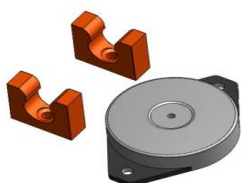

RETRÁTIL + SUPORTE SC-03
(ECONOMIA DE ESPAÇO)

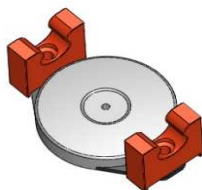

NÃO RECOMENDÁVEL

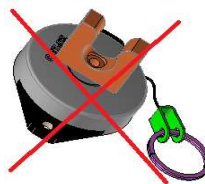

RETRÁTIL COM TRAVA
(EXEMPLO DE APLICAÇÃO)

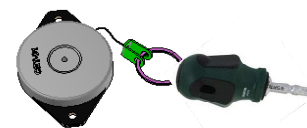

NEODÍMIO



SOLICITAR PELO DIÂMETRO E COMPRIMENTO
EX: Diâmetro= 15mm / Comprimento= 10mm

MOLA PLÁSTICA ESPIRAL

MOLA PLÁSTICA ESPIRAL				
CÓDIGO	COMPRIMENTO	Ø D	Ø d	L
MPE-01	1000 mm	10	2,5	120
MPE-02	2000 mm	10	2,5	240

Matéria-prima de qualidade e uma ótima elasticidade.

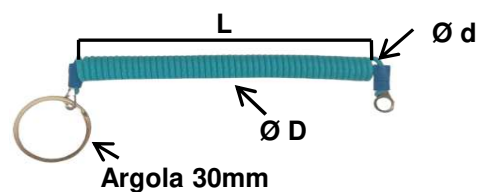

ESFERA

ESFERA EM AÇO - HASTE OXIDADO PRETO					
CÓDIGO	Ø D	Ø d	L	L1	ACABAM. ESFERA
ES-20	20	12h6	42,3	30	CROMADO

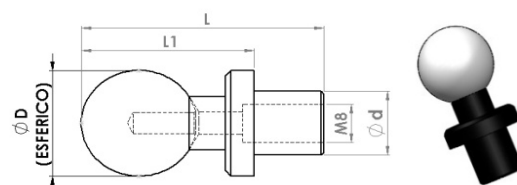

APOIO PARA BASE (PÉS)

APOIO (PÉS) EM AÇO - OXIDADO PRETO					
CÓDIGO	Ø D	Ø d1	Ø d2	L	L1
AP-24	24	15	9	20	10
AP-40	40	17	11	25	12

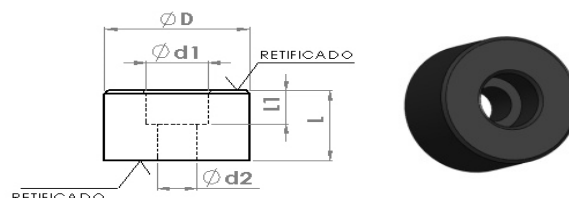

PROTETOR DE ESFERAS

PROTETOR ESFERA ALUMÍNIO					
CÓDIGO	Ø D	Ø d	L	L1	M
PE-20	32	21	38	28	M4

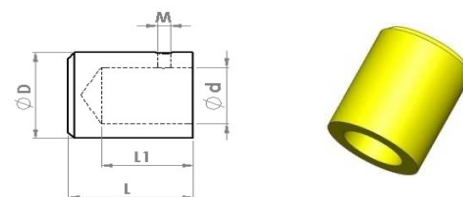

PROTETOR ESFERA AÇO					
CÓDIGO	A	B	H	R	ACABAMENTO
PE-22	45,5	57	33,5	2,7	ZINCO PRETO

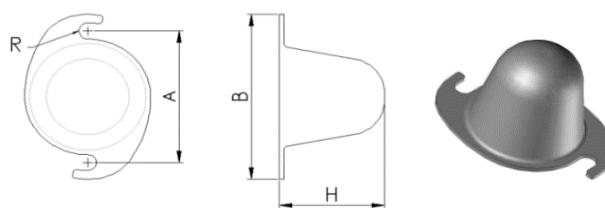

PROTETOR ESFERA ALUMÍNIO C/ ROSCA				
CÓDIGO	Ø D	Ø d	H	FIXAÇÃO
PE-23	45	34	40	M4

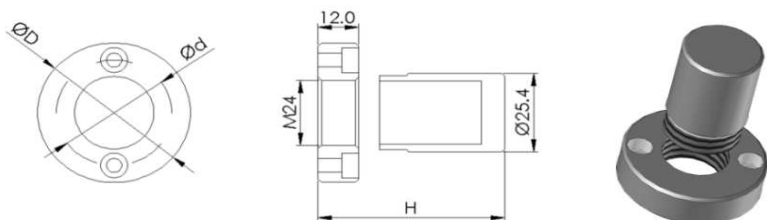

PROTETOR DE CANTOS

PROTETOR DE CANTO EM ALUMÍNIO					
CÓDIGO	Ø D	L	L1	A	B
PC-01	4,5	45	17	15	5

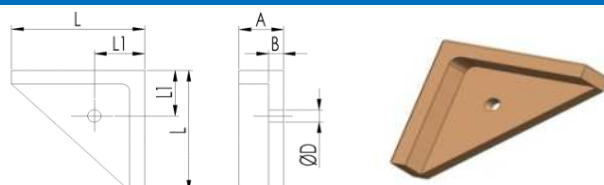

CABO P/ CALIBRADOR CÔNICO / FACETADO / POSIÇÃO

CABO P/ CALIBRADOR - ALUMÍNIO

CÓDIGO	A	Ø D	L	L1
CB-01	12,7	8H7	90	77

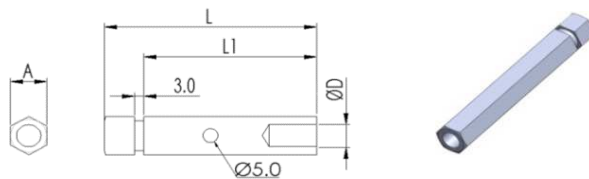

CABO P/ CALIBRADOR PASSA / NÃO PASSA

CABO P/ CALIBRADOR P / NP - ALUMÍNIO

CÓDIGO	A	Ø D	L	L1
CB-02	12,7	8H7	90	62

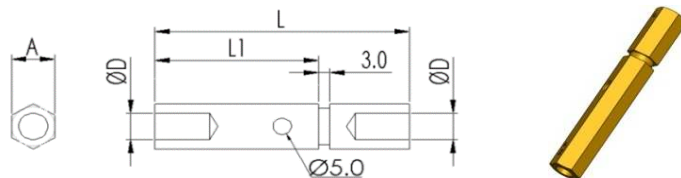

CABO P/ CALIBRADOR - FEELER

CABO P/ CALIBRADOR FEELER - ALUMÍNIO

CÓDIGO	A	Ø d1	Ø d2	L	L1
CB-03A	12,7	2,5	3,5	90	62
CB-03B	12,7	4,5	5,5	90	62
CB-03	12,7	*	*	90	62

* Furações de $\varnothing d1$ e $\varnothing d2$ variando de 1,00 a 9,00 mm com Intervalos de 0,10mm

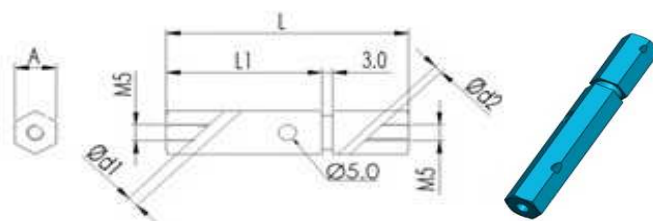

CALIBRADOR - FEELER

CALIBRADOR FEELER - HASTE RETIFICADA

CÓDIGO	A	Ø d1	Ø d2	L	L1
CF-03A	12,7	2,50	3,50	90	62
CF-03B	12,7	4,50	5,50	90	62
CF-03	12,7	*	*	90	62

* Fabricamos Feelers c/ $\varnothing d1$ e $\varnothing d2$ variando de 1,00 a 9,00 mm com Intervalos de 0,10mm (tolerância das Hastes - h6)

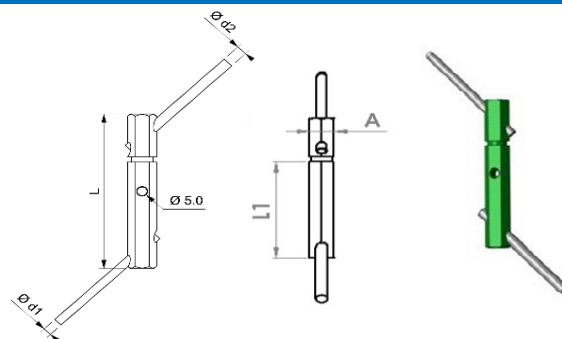

SUPORTE P/CALIBRADOR - PLÁSTICO

SUPORTE P/ CALIBRADOR - PLÁSTICO

CÓDIGO	Ø D	Ø d	A	L	L1
SC-01	14	4,5	10	27	25
SC-02	11	3,5	10	21	20
SC-03	14	4,5	10	27	38

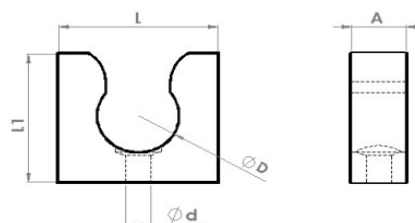

SC-01

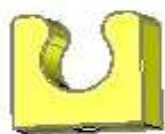

SC-02



SC-03

ALÇA P/ TRANSPORTE

ALÇA P/ TRANSPORTE - PLÁSTICO

CÓDIGO	A	B	C	L	L1	Ø d1	Ø d2
AL-01	26	41	34	133	114	13,5	8,5
AL-02	28	50	41	196	178	14	8,5
AL-03	21	36	29	104	91	10,5	7,5

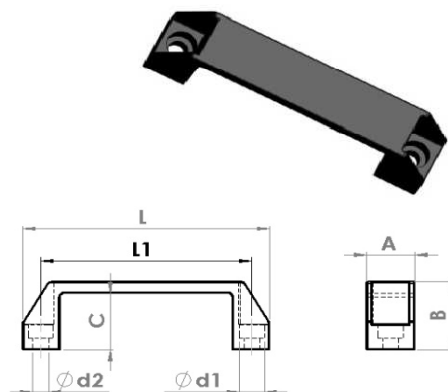

ALÇA ESPECIAL P/ TRANSPORTE

CÓDIGO	Ø D	Ø d	H	Olhal	ACABAMENTO
AT-01	75	52	170	M12	OXIDADO PRETO
AT-02	75	52	220	M12	OXIDADO PRETO

Olhal M12 (incluso)

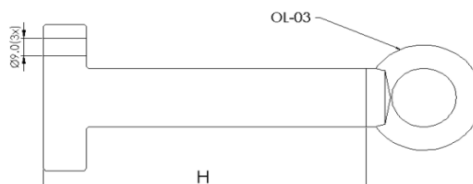
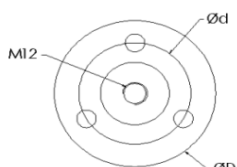

PLACA DE IDENTIFICAÇÃO

PLACA DE IDENTIFICAÇÃO

CÓDIGO	L	L1	B	B1	Ø D	DESCRIÇÃO
PL-CL-01	90	13	82,5	6,5	3,4 (2X)	IDENT. CALIBRADORES
PL-ES-01	60	25	53	12,5	3,4 (2X)	IDENT. ESFERAS
PL-ES-02	60	25	53	12,5	3,4 (2X)	IDENT. ESFERAS
PL-ID-01	110	55	104,5	49	3,4 (4X)	IDENT. DISPOSITIVOS
PL-ID-02	100	55	94	48	3,4 (4X)	IDENT. DISPOSITIVOS

Placas em alumínio anodizadas com fundo azul

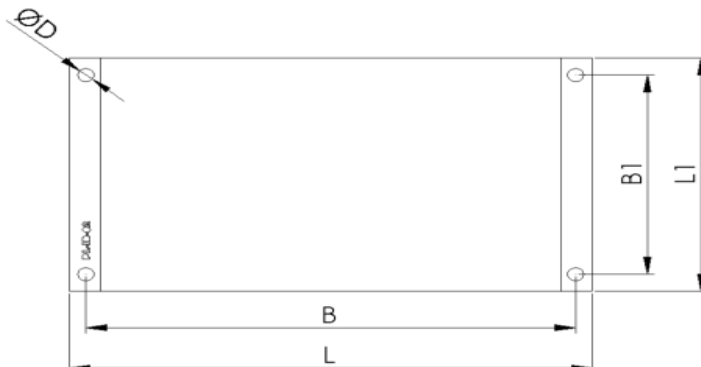

BASE P/ DISPOSITIVO DE CONTROLE

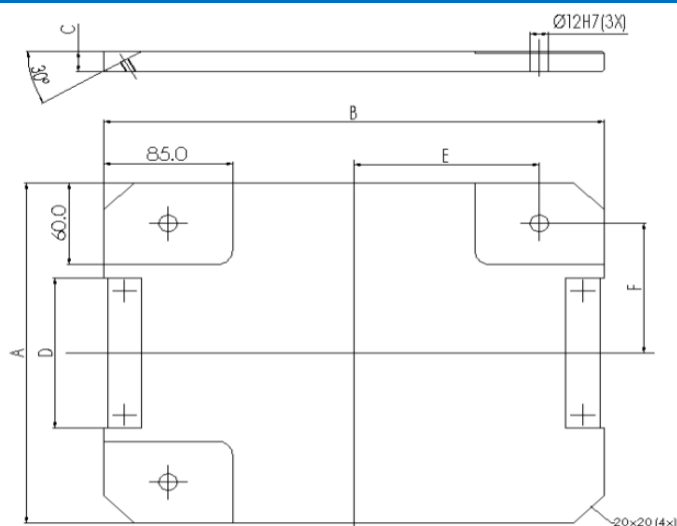
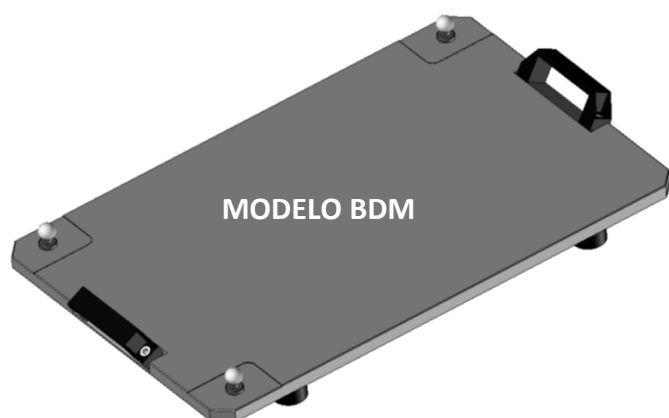

BASE PADRONIZADA BDM							COMPONENTES					
CÓDIGO	A	B	C	D	E	F	APOIO		ALÇA		ESFERA + PROTETOR	
							DIMENSÃO	QTDE	DIMENSÃO	QTDE	DIMENSÃO	QTDE
BDM-25-33	250	330	14	110	122,50	95,00	Ø 24	4	104	2	Ø 20	3
BDM-30-43	300	430	18	140	172,50	120,00	Ø 24	4	133	2	Ø 20	3
BDM-40-63	400	630	18	140	272,50	170,00	Ø 40	4	133	2	Ø 20	3
BDM-50-83	500	830	18	300	372,50	220,00	Ø 40	4	133	4	Ø 20	3

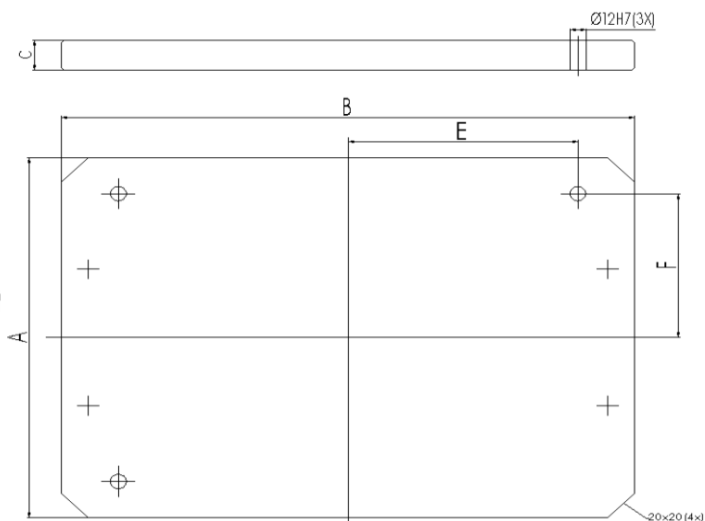
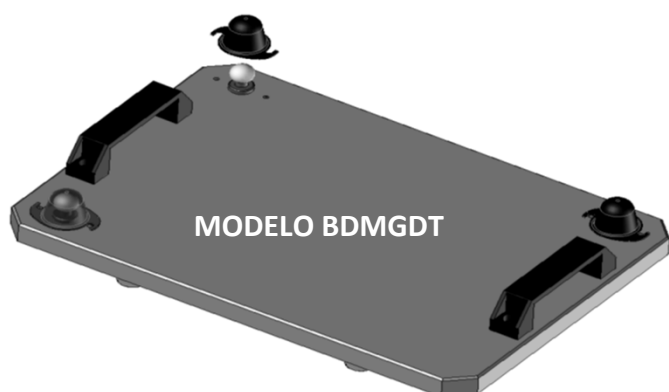

BASE PADRONIZADA BDMGDT							COMPONENTES					
CÓDIGO	A	B	C	E	F	APOIO		ALÇA		ESFERA + PROTETOR		
						DIMENSÃO	QTDE	DIMENSÃO	QTDE	DIMENSÃO	QTDE	
BDMGDT-30-43	300	430	25	172,50	120,00	Ø 24	4	133	2	Ø 20	3	
BDMGDT-40-63	400	630	25	272,50	170,00	Ø 40	4	133	2	Ø 20	3	
BDMGDT-50-83	500	830	25	372,50	220,00	Ø 40	4	133	4	Ø 20	3	

As Bases Padronizadas são construídas em alumínio naval e acompanhadas pelos componentes descritos na tabela, sendo mantidas em estoque. Podem ser fabricadas "Sob Medida" para atender as necessidades do cliente. Os modelos BDMGDT atendem as Normas GMB e VW c/ espessura = 25mm.

OLHAL P/ TRANSPORTE

OLHAL P/ TRANSPORTE

CÓDIGO	A	Ø d1	Ø d2	M
OL-01	13	36	20	8
OL-02	17	45	25	10
OL-03	21	54	30	12

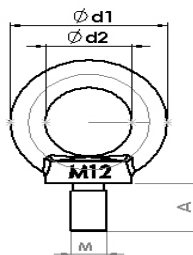

CARRINHO

CARRINHO PADRONIZADO

CÓDIGO	LARG	COMP	ALT	RODIZ	MATERIAL	COR
CAR-4063F	410	640	830	4"	FERRO TUBULAR	AZUL FRANÇA
CAR-5083F	510	840	830	4"	FERRO TUBULAR	AZUL FRANÇA
CAR-4063A	410	640	830	4"	PERFIL DE ALUMÍNIO	ALUMÍNIO
CAR-5083A	510	840	830	4"	PERFIL DE ALUMÍNIO	ALUMÍNIO

Carrinho para dispositivo de controle em ferro ou alumínio.
Capacidade 65kg com rodízios de 4" (2 fixos + 2 giratórios com trava).

FERRO TUBULAR



PERFIL DE ALUMÍNIO



APLICAÇÃO



Também fabricamos carrinhos sob medida, prateleiras, estruturas especiais, bancadas e outros sob encomenda.

PONTEIRA DE BORRACHA

PONTEIRA DE BORRACHA

CÓDIGO	M	Ø d	L
PB1-M6	M6	10	55
PB1-M8	M8	13	65

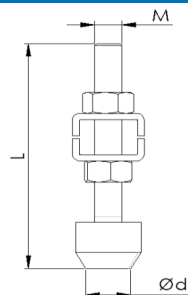

PONTEIRA PRISMA

PONTEIRA PRISMA - PLÁSTICA

CÓDIGO	M	L	A	B	C
PPR-M6	M6	65	19	18	20
PPR-M8	M8	82	22	20	28

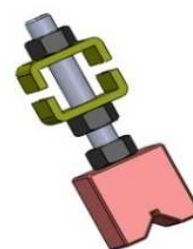
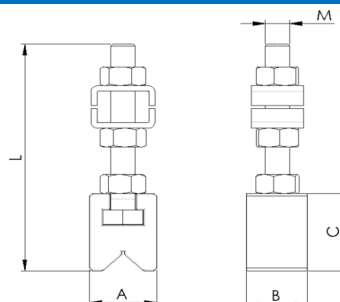

PONTEIRA ABAULADA

PONTEIRA ABAULADA - PLÁSTICA

CÓDIGO	M	L	A	B	C
PAB-M6	M6	65	19	18	20
PAB-M8	M8	82	22	20	28

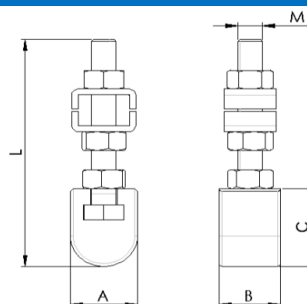

PONTEIRA GARFO

PONTEIRA GARFO- PLÁSTICA

CÓDIGO	M	L	A	B	C
PGA-M6	M6	58	35	24	13
PGA-M8	M8	70	47	26	15

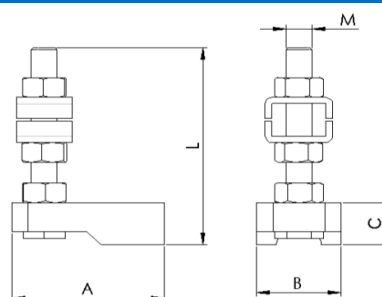

PONTEIRA ARTICULÁVEL

PONTEIRA ARTICULÁVEL - PLÁSTICA

CÓDIGO	M	L	A	B	C
PAR-M6	M6	80	54	20	10

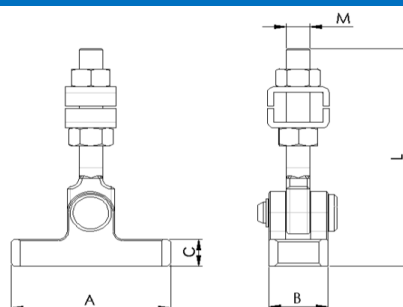

SISTEMA DE FIXAÇÃO

O sistema de fixação rápida recebeu denominações variadas através do tempo, por exemplo: presilha, prensa manual, fixador, grampo (CLAMP –USA).

Sua origem deu-se nos Estados Unidos da América em 1936. Hoje são mais de 100 fabricantes em todo o mundo.

Esse mecanismo consiste em uma articulação de três pontos conhecida como “ação de joelho ou cotovelo”, a qual proporciona um travamento mecânico (veja a figura abaixo) que gera uma força de retenção contrária ao esforço aplicado e que só se destrava se acionado propositalmente.

Para evitar o destravamento aleatório, disponibilizamos também grampos de fixação rápida com trava de segurança.

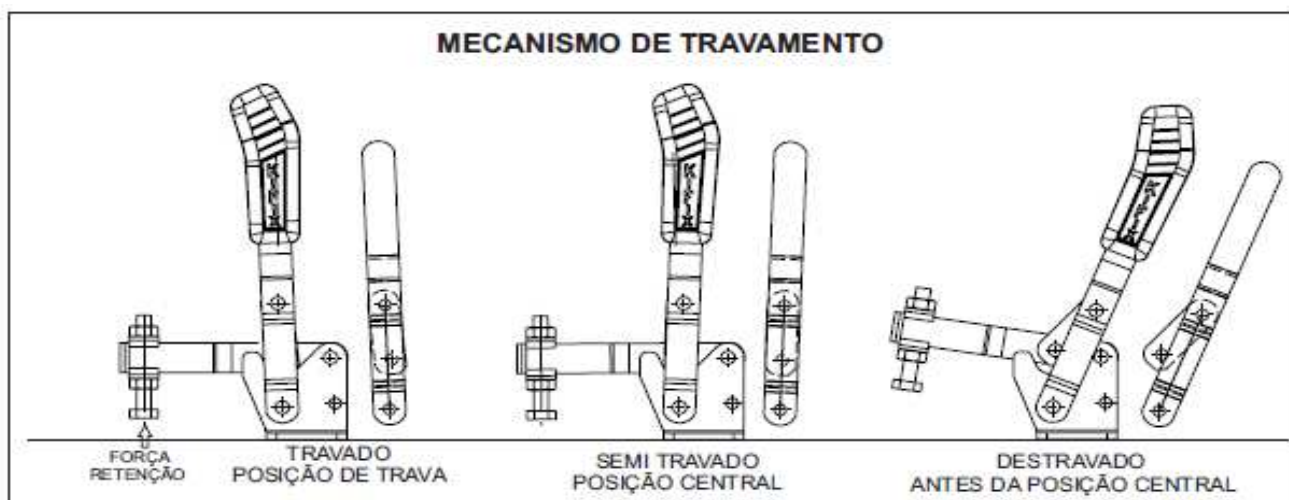

FORÇA DE RETENÇÃO

A força de retenção é proporcional a distância do ponto de giro (A) ao ponto de fixação da ponteira (B/C).

Quanto maior a distância entre o ponto A e o ponto de fixação da ponteira, menor será a força de retenção do fixador.

EXEMPLO

FIXADOR X

distância AC : 135mm F1 (especificado no catálogo) = 680 Kgf

distância AB : 90mm F2 = 680 x AC = 680 x 135 = 1.020 Kgf

AB 90

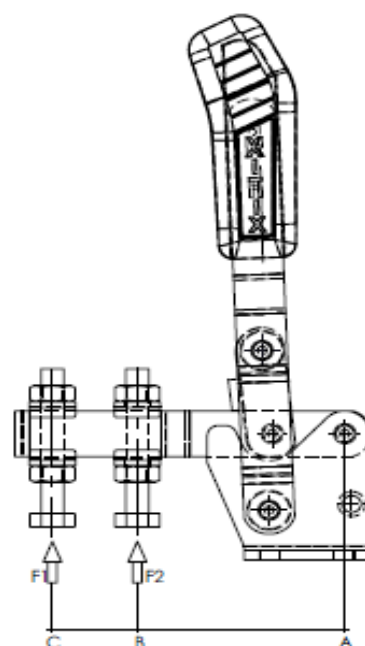

GRAMPO DE FIXAÇÃO



FABRICADOS EM INOX E COM TRAVA

GRAMPO VERTICAL*



GRAMPO HORIZONTAL*



GRAMPO TORPEDO* / BASE L



GRAMPO TENSOR*



GRAMPO PNEUMÁTICO*



GRAMPO ALICATE* / DOBRADIÇA / SARGENTO / COMPRESSOR

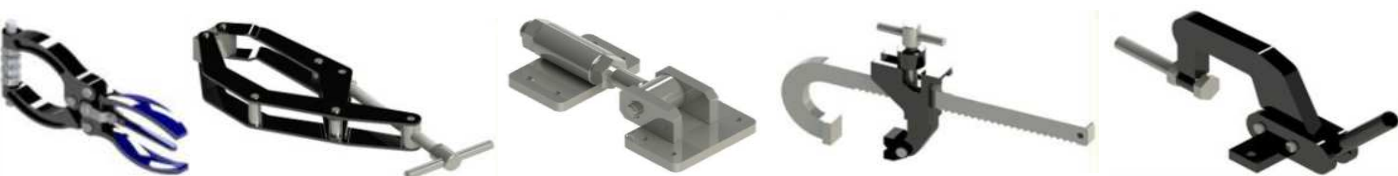

FUSO RÁPIDO / MANÍPULO



* TODOS OS MODELOS ACOMPANHAM PONTEIRAS COM PARAFUSO SEXTAVADO
DISPOMOS DE CATÁLOGOS E DESENHOS 3D COMPLETOS DA LINHA DE GRAMPOS

FORMAS DE UTILIZAÇÃO





DISTRIBUIDOR AUTORIZADO

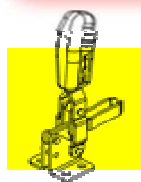

Kifix
GRAMPOS DE FIXAÇÃO



Rua Senador Vergueiro, 545
CEP 09521-320 - Centro - S.C.Sul - SP



(11) 4229-4556
(11) 4221-6818



componentes@edmferramentaria.com.br



www.edmferramentaria.com.br



www.facebook.com/EdmComponentes